



PŘÍRUČKA UŽIVATELE

KLIMATIZACE



Přečtete si prosím pečlivě tuto příručku uživatele před uvedením přístroje do provozu a vždy ji mějte po ruce, abyste do ní později mohli nahlédnout.

TYP: NÁSTĚNNÁ

Překlad originální příručky

Tato příručka může zahrnovat vyobrazení nebo obsah, které se liší od vámi zakoupeného typu.
Tato příručka podléhá revizím ze strany výrobce.

| | |
|--------------------------------------------------------------------------|-----------|
| BEZPEČNOSTNÍ POKYNY | 3 |
| DŮLEŽITÉ BEZPEČNOSTNÍ POKYNY..... | 4 |
| OBSLUHA..... | 11 |
| Pokyny pro obsluhu | 11 |
| Vnitřní jednotka | 11 |
| Venkovní jednotka..... | 11 |
| Výměna baterií..... | 12 |
| Nastavení aktuálního času..... | 13 |
| Funkce pro případ nouze | 13 |
| Používání bezdrátového dálkového ovládání | 14 |
| DISPLEJ VNITŘNÍ JEDNOTKY..... | 15 |
| Zobrazení..... | 15 |
| NÁVOD K OBSLUZE..... | 16 |
| Režim chlazení | 16 |
| Automatický režim (automatická změna režimu / automatický provozu) | 16 |
| Režim sušení | 17 |
| Režim vytápění | 17 |
| Režim ventilátoru | 18 |
| Fan Speed (Otáčky ventilátoru) | 18 |
| Light Off (Osvětlení vypnuto) | 19 |
| Jet Mode (Režim turbo) | 19 |
| Ovládání výkyvu..... | 20 |
| Energy Saving (Úspora energie)..... | 21 |
| Dual Sensing (Dvojitě snímání) | 21 |
| Teplota v místnosti | 22 |
| Změna stupňů Celsia na stupně Fahrenheita °C~°F | 22 |
| Nastavení časovače zapnutí/vypnutí | 22 |
| Použití funkce Noční režim | 24 |
| Používání zvláštní funkce | 24 |
| OCHRANA | 25 |
| FUNKCE AUTOMATICKÉHO RESTARTOVÁNÍ..... | 25 |
| Funkce automatického restartování..... | 25 |
| ÚDRŽBA | 26 |
| Vzduchové filtry..... | 26 |
| Čištění výměníku tepla..... | 26 |
| Údržba po skončení sezóny..... | 26 |
| ODSTRAŇOVÁNÍ ZÁVAD | 27 |

Následující bezpečnostní pokyny jsou určeny pro předcházení nepředvídaným nebezpečím, poškozením nebo nesprávné obsluze zařízení.

Pokyny jsou rozděleny na ‚VAROVÁNÍ‘ a ‚UPOZORNĚNÍ‘, viz podrobný popis níže.

 Tento symbol označuje události a obsluhu, které mohou mít za následek vznik rizika. Podrobně si přečtěte text označený tímto symbolem a postupujte podle pokynů, abyste předešli vzniku rizika.

VAROVÁNÍ

Tento symbol označuje situace, kdy může mít nedodržení pokynů za následek závažné zranění nebo usmrcení osob.

UPOZORNĚNÍ

Tento symbol označuje situace, kdy může mít nedodržení pokynů za následek lehké zranění nebo poškození zařízení.

Následující symboly jsou uvedeny na vnější a venkovní jednotce.

 Tento symbol značí, že toto zařízení používá hořlavé chladicí médium. Pokud dojde k úniku chladicího média a jeho kontaktu s externím zdrojem vznícení, hrozí riziko požáru.

 Tento symbol značí, že je nutné si pozorně přečíst provozní příručku.

 Tento symbol značí, že s tímto zařízením smí na základě pokynů v Instalačním manuálu nakládat pouze autorizovaný servisní pracovník.

 Tento symbol značí, že jsou k dispozici informace z Provozního nebo Instalačního manuálu.

DŮLEŽITÉ BEZPEČNOSTNÍ POKYNY

VAROVÁNÍ

Abyste při používání tohoto výrobku snížili riziko vzniku požáru, úmrtí, zasažení elektrickým proudem nebo zranění či popálení osob, dodržujte základní bezpečnostní opatření, včetně následujících:

Děti v domácnosti

Toto zařízení není určeno pro používání osobami (včetně dětí) se sníženými fyzickými, sensorickými nebo mentálními schopnostmi nebo nedostatečnými zkušenostmi a znalostmi bez přiměřeného dozoru nebo bez seznámení s pokyny pro používání zařízení osobou odpovědnou za jejich bezpečnost. Je nutné zajistit, aby si děti s přístrojem nehrály.

Instalace

- Neinstalujte klimatizaci na nestabilní povrch nebo do místa, kde hrozí její pád.
- Před instalací nebo přesunem klimatizace se obraťte na autorizované servisní středisko.
- Bezpečně nainstalujte panel a kryt ovládací skříňky.
- Neinstalujte klimatizaci do místa, kde jsou uloženy hořlavé kapaliny nebo plyny, jako například benzín, propan, ředidlo atd.
- Při instalaci klimatizace se ujistěte, že potrubí a napájecí kabel spojující interiérovou a venkovní jednotku nejsou příliš napnuté.
- Použijte standardní jističe a pojistky, které odpovídají kapacitě klimatizace.

- Do systému nepřivádějte vzduch ani plyny, s výjimkou speciálního chladiva.
- Ke zjišťování netěsnosti a k vyčištění vzduchu používejte nehořlavý plyn (dusík), protože použití stlačeného vzduchu či hořlavých plynů může způsobit požár nebo výbuch.
- Interiérové/venkovní kabelové zapojení je nutné pevně zajistit a kabel je nutné náležitě táhnout tak, aby se nevypojoval z přípojovacích koncovek. Nesprávné nebo uvolněné zapojení může způsobit vznik tepla nebo požár.
- Před používáním klimatizace nainstalujte vlastní elektrickou zásuvku a jistič.
- Nepřipojujte zemnicí kabel k plynovému potrubí, bleskosvodu ani zemnímu telefonnímu kabelu.
- Udržujte všechny požadované větrací otvory volné.
- Prostředky pro odpojení musí být součástí opraveného vedení a v souladu s pravidly pro vedení.
- Jednotku neinstalujte v prostředí s nebezpečím výbuchu.

Obsluha

- Ujistěte se, že používáte pouze součásti uvedené v seznamu servisních součástí. Nikdy se nepokoušejte vybavení upravovat.
- Ujistěte se, že děti nešplhají na venkovní jednotku, ani do ní netlučou.
- Baterie likvidujte na místě, kde nehrozí nebezpečí požáru.
- Používejte pouze chladivo uvedené na štítku klimatizace.
- Odpojte zdroj napájení, pokud z klimatizace začne vycházet jakýkoli hluk, zápach nebo kouř.
- Nenechávejte hořlavé látky, jako je benzín, benzen nebo ředidlo, v blízkosti klimatizace.

- Pokud se do klimatizace dostane voda při záplavách, obraťte se na autorizované servisní středisko.
- Nepoužívejte klimatizaci delší dobu v malém prostoru bez náležitého větrání.
- V případě úniku plynu (jako jsou freony, propan, LPG) před opětovným použitím klimatizace dostatečně vyvětrejte.
- Ujistěte se, že při současném používání klimatizace a spotřebiče produkujícího teplo, jako je například topení, dostatečně větráte.
- Nezakrývejte vstup ani výstup proudění vzduchu.
- Nevkládejte do vstupu ani do výstupu vzduchu ruce ani jiné předměty, pokud je klimatizace v provozu.
- Ujistěte se, že napájecí kabel není znečištěný, uvolněný ani poškozený.
- S mokřýma rukama se klimatizace nikdy nedotýkejte, ani ji neuvádějte do provozu a neopravujte.
- Na napájecí kabel neumisťujte žádné předměty.
- Do blízkosti napájecího kabelu neumisťujte radiátory ani jiné spotřebiče produkující teplo.
- Napájecí kabel neupravujte ani neprodlužujte. Poškrábaná nebo roztřepená izolace napájecích kabelů může způsobit požár nebo zasažení elektrickým proudem, a je nutné ji vyměnit.
- V případě výpadku proudu nebo bouřky okamžitě přerušete zdroj napájení.
- Dbejte na to, aby během provozu nedošlo k vytáhnutí nebo poškození napájecího kabelu.
- V průběhu provozu zařízení nebo bezprostředně po jeho skončení se nedotýkejte chladicího potrubí nebo vodovodního potrubí nebo kterékoli jeho vnitřní části.

Údržba

- Nečistěte jednotku tak, že na výrobek přímo nastříkáte vodu.
- Před čištěním nebo prováděním údržby odpojte zdroj napájení a počkejte, dokud se ventilátor nezastaví.

Technická bezpečnost

- Instalace nebo opravy provedené neoprávněnými osobami mohou představovat riziko pro vás a pro ostatní.
- Každá osoba, která se podílí na práci na okruhu s chladivem nebo do něj zasahuje by měla být držitelem platného certifikátu od hodnotícího orgánu s průmyslovou akreditací, který prokazuje její způsobilost pro bezpečnou manipulaci s chladivem v souladu s průmyslově uznanou specifikací posouzení.
- Opravy by měly být prováděny tak, jak je doporučeno výrobcem zařízení. Údržba a oprava vyžadující asistenci dalšího školeného personálu by měla být provedena pod dohledem osoby schopné nakládat s hořlavými chladivem.
- Informace obsažené v této příručce jsou určeny pro kvalifikovaného servisního technika, který je obeznámen s bezpečnostními postupy a je vybaven příslušnými nástroji a testovacími přístroji.
- Nepřečtení a nedodržování veškerých pokynů v této příručce může vést k selhání vybavení, škodě na majetku, zranění nebo smrtelnému zranění osob.
- Jednotku je nutné instalovat v souladu s národními předpisy pro elektrickou instalaci.
- Pokud je třeba vyměnit napájecí kabel, musí výměnu provést oprávněná osoba, která použije pouze originální náhradní součásti.
- Tento jednotku je nutné náležitě uzemnit, aby se snížilo riziko zasažení elektrickým proudem.
- Neodřezávejte ani neodstraňujte zemnicí kolík ze síťového kabelu.
- Přišroubujte uzemňovací vodič ke krytu zásuvky napájení, pokud není uzemňovací šroub kovový nebo je izolovaný a zásuvka napájení není uzemněna domovní instalací.

- Pokud máte pochybnosti o tom, zda je klimatizace náležitě uzemněna, nechejte zásuvku na stěně a obvod zkontrolovat kvalifikovaným technikem.
- Chladicí médium a izolační plyn použité v jednotce vyžadují speciální postupy pro likvidaci. Při likvidaci se poraďte se servisním zástupcem nebo s podobně kvalifikovanou osobou.
- Aby bylo možné předejít rizikům, je v případě poškození napájecího kabelu nutné jej vyměnit u výrobce nebo jeho servisních partnerů nebo to musí provést stejně kvalifikovaná osoba.
- Spotřebič musí být skladován v dobře větraném prostoru, kde velikost místnosti odpovídá rozloze místnosti, jak je určeno pro provoz.
- Spotřebič musí být skladován v místnosti bez soustavně aktivních zdrojů otevřeného ohně (například zapnutý plynový spotřebič) a zdrojů vznícení (například zapnuté elektrické topení).
- Spotřebič musí být skladován tak, aby bylo zabráněno výskytu mechanického poškození.



UPOZORNĚNÍ

Abyste při používání tohoto výrobku snížili riziko lehkého zranění osob, selhání nebo poškození výrobku či škody na majetku, dodržujte základní bezpečnostní opatření, včetně následujících:

Instalace

- Neinstalujte klimatizaci do místa, kde je přímo vystavena mořskému vzduchu (rozstřik soli).
- Odpadní hadici nainstalujte náležitě tak, aby byl zajištěn hladký odtok sražené vody.

- Při vybalování nebo instalaci klimatizace postupujte opatrně.
- V průběhu instalace nebo opravy se nedotýkejte unikajícího chladiva.
- Klimatizaci přepravujte se dvěma nebo více dalšími osobami, případně použijte vysokozdvizný vozík.
- Venkovní jednotku nainstalujte takovým způsobem, aby byla chráněna před přímým slunečním světlem. Interiérovou jednotku neumísťujte do místa, kde by byla okny přímo vystavena slunečnímu světlu.
- Obalové materiály, jako jsou šrouby, hřebíky, plastové sáčky nebo baterie, likvidujte po instalaci nebo opravě bezpečně za použití náležitého balení.
- Klimatizaci instalujte do místa, kde nebudou hluk venkovní jednotky ani vyfukované výpary obtěžovat sousedy. V opačném případě může dojít ke sporům se sousedy.

Obsluha

- Pokud nebudete dálkové ovládání delší dobu používat, vyjměte baterie.
- Před uvedením klimatizace do provozu se ujistěte, že je nainstalován filtr.
- Po instalaci nebo opravě klimatizace zkontrolujte, zda neuniká chladivo.
- Na klimatizaci neumísťujte žádné předměty.
- V dálkovém ovládání nikdy nekombinujte různé typy baterií ani staré baterie s novými.
- Nenechávejte klimatizaci v provozu dlouhou dobu, pokud je vlhkost vzduchu velmi vysoká ani pokud jste nechali otevřené dveře nebo okno.
- Pokud dojde k úniku kapaliny z baterií, přestaňte používat dálkové ovládání. Pokud vám kapalina unikající z baterií potřísní oděv nebo pokožku, opláchněte ji čistou vodou.

- Nevystavujte osoby, zvířata ani rostliny studenému nebo teplému vzduchu z klimatizace po dlouhou dobu.
- Pokud došlo k pozření kapaliny unikající z baterií, důkladně vypláchněte vnitřek úst vodou a poraďte se s lékařem.
- Nepijte vodu, která vytekla z klimatizace.
- Nepoužívejte výrobek ke specifickým účelům, jako je uchovávání potravin, uměleckých děl atd. Jedná se o spotřebitelskou klimatizaci, nikoli o precizní systém chlazení. Hrozí riziko poškození nebo úplného zničení majetku.
- Baterie opětovně nenabíjejte ani je nerozebírejte.
- Toto zařízení mohou děti starší 8 let a osoby se sníženými fyzickými, sensorickými nebo mentálními schopnostmi nebo nedostatečnými zkušenostmi a znalostmi používat pod přiměřeným dozorem nebo pokud byly obeznámeny s pokyny pro bezpečné používání zařízení a porozuměly možným nebezpečím. Dohlížejte na děti, aby si s přístrojem nehrály. Děti nesmí bez dozoru provádět čištění a uživatelskou údržbu.

Údržba

- Při vyjímání vzduchového filtru se nikdy nedotýkejte kovových součástí klimatizace.
- Při čištění, údržbě nebo opravách klimatizace ve výšce použijte pevnou stoličku nebo žebřík.
- Při čištění klimatizace nikdy nepoužívejte silná čisticí prostředky ani rozpouštědla a nerozstříkujte vodu. Používejte jemný hadřík.
- Pokud je nutné vyčistit její vnitřek, obraťte se na autorizované servisní středisko nebo na prodejce. Agresivní čisticí prostředky mohou způsobit korozi nebo poškození jednotky.

Pokyny pro obsluhu

Doporučení pro úsporu energie

- Neochlazujte prostor příliš. Mohlo by to škodit vašemu zdraví a spotřebovat více elektřiny.
- Pokud chcete, aby klimatizace fungovala efektivněji, nezapomínejte vždy zatahovat záclony nebo žaluzie, aby se do místnosti nedostalo příliš slunečního světla.
- Při používání klimatizace nechejte dveře či okna úplně zavřená.
- Svislou nebo vodorovnou úpravou směru proudění vzduchu napomůžete cirkulaci vzduchu v interiéru.
- Pokud chcete rychle ochladit nebo ohřát vzduch v interiéru, na krátkou dobu zrychlete ventilátor.
- Pravidelně otevírejte okna kvůli větrání. Při dlouhodobém používání klimatizace může dojít ke zhoršení kvality vzduchu v místnosti.
- Jednou za 2 týdny vyčistěte vzduchový filtr. Prach a nečistoty zachycené ve vzduchovém filtru mohou blokovat proudění vzduchu nebo snižovat výkon jednotky.

Vnitřní jednotka

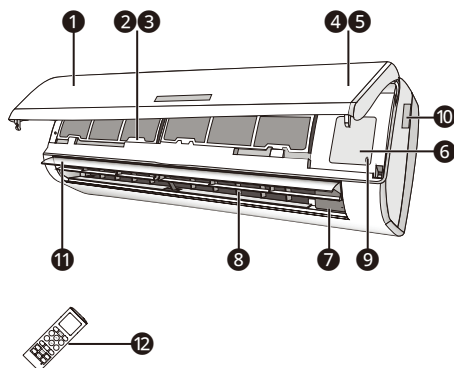

- ❶ Přední panel
- ❷ Vzduchový filtr
- ❸ Volitelný filtr (pokud je nainstalován)
- ❹ LED displej
- ❺ Přijímač signálu
- ❻ Kryt svorkovnice
- ❼ Generátor ionizátoru (pokud je nainstalován)
- ❽ Deflektory
- ❾ Nouzové tlačítko

Venkovní jednotka

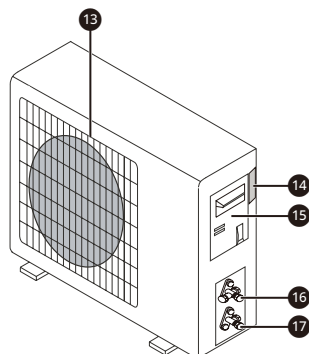

- ❿ Štítek s údaji o vnitřní jednotce
- ⓫ Horizontální lamela směru proudění vzduchu
- ⓬ Dálkové ovládání
- ⓭ Mřížka výstupu vzduchu
- ⓮ Štítek s údaji o venkovní jednotce
- ⓯ Kryt svorkovnice
- ⓰ Plynový ventil
- ⓱ Kapalinový ventil

POZNÁMKA

- Počet a umístění provozních kontrolků se liší v závislosti na modelu klimatizace.
- Funkce se mění v závislosti na typu modelu.

Výměna baterií

Kdy: Když se z vnitřní jednotky neozve žádné potvrzovací pípnutí. Když nefunguje LCD displej.

Sejměte krycí desku baterie ze zadní části dálkového ovládání posunutím ve směru šipky.

Baterie instalujte ve směru (+ a -) uvedeném na dálkovém ovládání.

Nasadte zpět kryt baterie jeho zasunutím na místo.

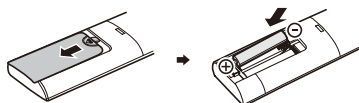

VAROVÁNÍ

- Používejte 2 baterie LR03 AAA (1,5 V). Nepoužívejte nabíjecí baterie. Jakmile přestane být displej čitelný, vyměňte staré baterie za nové stejného typu.
- Baterie nelikvidujte jako netříděný komunální odpad. Tento odpad je nutné shromažďovat odděleně ke zvláštnímu zpracování.

POZNÁMKA

- Pokud baterie delší dobu nepoužíváte, vyjměte je, aby nedošlo k poškození dálkového ovládání vytečením baterie.

POZNÁMKA

- Nasměrujte dálkové ovládání směrem ke klimatizační jednotce.
- Zkontrolujte, zda mezi dálkovým ovládním a přijímačem signálu ve vnitřní jednotce nejsou žádné předměty.
- Nikdy nenechávejte dálkové ovládání vystavené slunečním paprskům.
- Dálkové ovládání uchovávejte ve vzdálenosti nejméně 1 m od televizoru nebo jiných elektrických přístrojů.

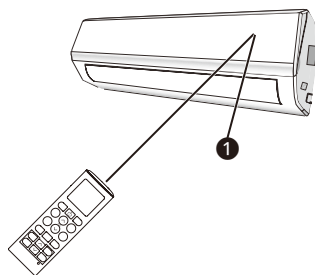

- 1 Přijímač signálu

Nastavení aktuálního času

- 1 Vložte baterie (pokud již byly vloženy, vložte je znovu nebo použijte resetovací tlačítko).
 - Ve spodní části obrazovky displeje začne blikat níže uvedený symbol.



- 2 Vyberte čas stisknutím tlačítka nebo .
- 3 Dokončete stisknutím tlačítka **Set/Cancel** (Nastavení/zrušení).

POZNÁMKA

- Po nastavení aktuálního času bude k dispozici časovač zapnutí/vypnutí.

Funkce pro případ nouze

Pokud dálkové ovládání nefunguje nebo je nutná údržba jednotky, postupujte následovně:

Otevřete a zvedněte přední panel do úhlu, abyste dosáhli na nouzové tlačítko.

- 1 Jedním stisknutím nouzového tlačítka (jedno pípnutí) se spustí nucené chlazení.
- 2 Dvě stisknutí nouzového tlačítka během 3 sekund (dvě pípnutí) spustí nucené vytápění.
- 3 Chcete-li jednotku vypnout, stačí znovu stisknout tlačítko (jedno dlouhé pípnutí).

- 4 Při nuceném provozu začne klimatizace automaticky pracovat v režimu chlazení/vytápění 23 °C, s automatickými otáčkami ventilátoru.

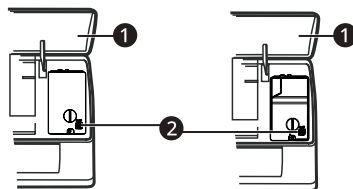

- 1 Přední panel
- 2 Nouzové tlačítko

VAROVÁNÍ

- Tvar a umístění nouzového tlačítka se mohou u jednotlivých modelů lišit, jejich funkce je však stejná.

POZNÁMKA

- Vnější statický tlak tepelných čerpadel je u všech modelů 0 Pa.
- Nouzové tlačítko se u některých modelů může nacházet v pravé části jednotky pod předním panelem.

Používání bezdrátového dálkového ovládání

Klimatizaci můžete pohodlněji uvést do provozu pomocí dálkového ovládání.

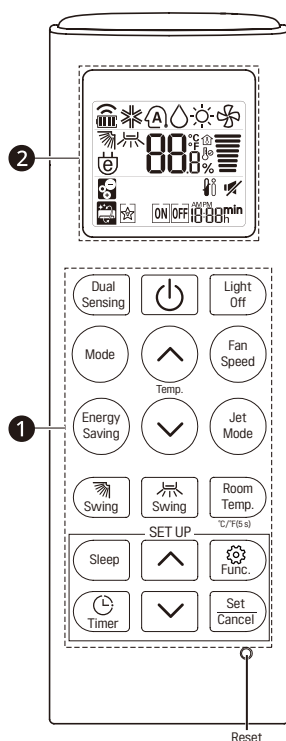

| 1 Tlačítko | 2 Obrazovka displeje | Popis |
|----------------------|-------------------------|-----------------------------------------------------------------------------------------------------------------|
| Dual Sensing | | Nastavení nebo zrušení režimu dvojitého snímání. |
| | - | Zapíná/vypíná klimatizaci. |
| Light Off | - | Zapíná/vypíná vnitřní displej klimatizace. |
| Mode | | Výběr režimu chlazení. |
| | | Výběr režimu automatické změny režimu / automatického provozu. |
| | | Výběr režimu sušení. |
| | | Výběr režimu vytápění. |
| | | Výběr režimu ventilátoru. |
| Fan Speed | | Upravuje otáčky ventilátoru. |
| Energy Saving | | Minimalizuje spotřebu energie. |
| Jet Mode | | Rychle mění teplotu v místnosti. |
| | | Nastavení požadované teploty v místnosti v režimu chlazení, vytápění nebo automatickém režimu. (16 °C až 31 °C) |
| Swing | | Nastavení směru proudění vzduchu ve svislém směru. |
| Swing | | Nastavení směru proudění vzduchu ve vodorovném směru. (Volitelně) |
| Room Temp. | | Zobrazení teploty v místnosti. |
| Sleep | | Nastavení automatického nočního režimu. |
| Func. | | Iontový generátor využívá miliony iontů, které pomáhají zlepšit kvalitu vzduchu v místnosti. (Volitelně) |
| | | Odstraňuje vlhkost vznikající uvnitř vnitřní jednotky. |
| Timer | | Automatické zapnutí/vypnutí klimatizace v požadovaném čase. |
| Set/Cancel | - | Nastavení/zrušení zvláštních funkcí a časovače. |
| | - | Nastavení času. |
| °C/°F(5 s) | | Změna jednotek mezi °C a °F. |

Zobrazení

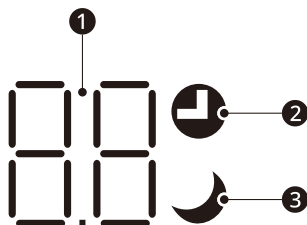

| Č. | LED | Funkce |
|----|-----|-------------------------------------------------------|
| 1 | 88 | Zobrazení teploty (pokud je k dispozici) / Kód chyby. |
| 2 | ☐ | Svítil během provozu časovače. |
| 3 | ☾ | Noční režim. |

POZNÁMKA

- Tvar a umístění spínačů a indikátorů se může lišit v závislosti na modelu, ale jejich funkce je stejná.

Režim chlazení

Funkce chlazení umožňuje klimatizaci ochlazovat místnost a zároveň snižovat vlhkost vzduchu.

Chcete-li aktivovat provozní režim chlazení, stiskněte na dálkovém ovládacím tlačítku **Mode** (Režim), dokud se na displeji nezobrazí symbol ❄️.

Funkce chlazení se aktivuje nastavením tlačítka ⬆️ nebo ⬇️ na teplotu nižší, než je teplota v místnosti.

Chcete-li optimalizovat funkci klimatizace, nastavte teplotu ❶, otáčky ❷ a směr proudění vzduchu ❸ stisknutím uvedených tlačítek.

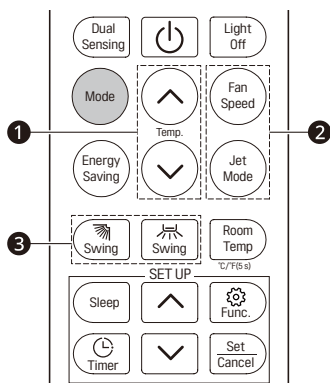

Automatický režim (automatická změna režimu / automatický provoz)

V **automatickém** režimu se klimatizace spustí automaticky podle teploty v místnosti.

Chcete-li aktivovat automatický režim, stiskněte na dálkovém ovládacím tlačítku **Mode** (Režim), dokud se na displeji nezobrazí symbol Ⓐ.

Chcete-li optimalizovat funkci klimatizace, nastavte teplotu ❶, otáčky ❷ a směr proudění vzduchu ❸ stisknutím uvedených tlačítek.

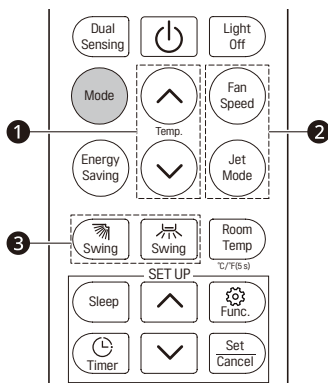

Režim sušení

Tato funkce snižuje vlhkost vzduchu, aby bylo v místnosti příjemněji.

Chcete-li aktivovat režim sušení, stiskněte na dálkovém ovládacím tlačítku **Mode** (Režim), dokud se na displeji nezobrazí symbol ☼.

Aktivuje se automatická funkce střídání chladicích cyklů a ventilátoru.

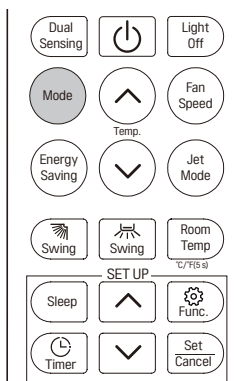

Režim vytápění

Funkce vytápění umožňuje klimatizaci vytápět místnost.

Chcete-li aktivovat režim vytápění, stiskněte na dálkovém ovládacím tlačítku **Mode** (Režim), dokud se na displeji nezobrazí symbol ☀.

Tlačítkem ☺ nebo ☹ nastavte vyšší teplotu, než je teplota v místnosti.

Chcete-li optimalizovat funkci klimatizace, nastavte teplotu ❶, otáčky ❷ a směr proudění vzduchu ❸ stisknutím uvedených tlačítek.

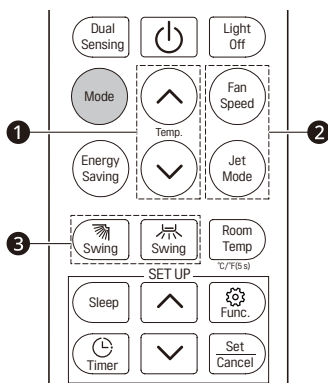

Režim ventilátoru

Klimatizace pracuje pouze v režimu ventilace.

Chcete-li aktivovat režim ventilátoru, stiskněte na dálkovém ovládní tlačítko **Mode** (Režim), dokud se na displeji nezobrazí symbol .

Chcete-li optimalizovat funkci klimatizace, nastavte otáčky **1** a směr proudění vzduchu **2** stisknutím uvedených tlačítek.

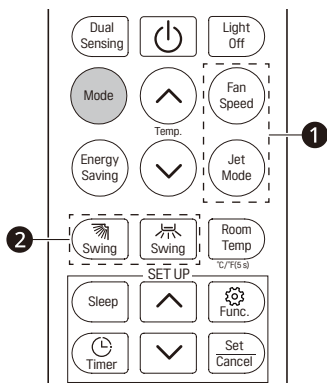





Fan Speed (Otáčky ventilátoru)

Nastavení otáček ventilátoru

- Opakovaným stisknutím tlačítka **Fan Speed** (Otáčky ventilátoru) nastavte otáčky ventilátoru.

Ukazatel otáček ventilátoru

| Obrazovka displeje | Otáčky |
|-----------------------------------------------------------------------------------|-------------------|
|  | Automatické |
|  | Turbo |
|  | Vysoké |
|  | Střední až vysoké |
|  | Střední |
|  | Nízké až střední |
|  | Nízké |
|  | Super nízké |

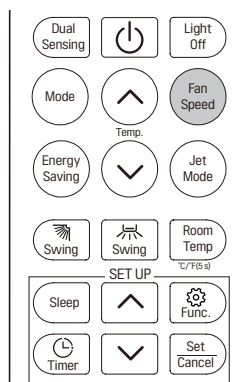

Light Off (Osvětlení vypnuto)

Zapnutí/vypnutí LED displeje na panelu.

Chcete-li vypnout displej panelu, stiskněte tlačítko **Light Off** (Osvětlení vypnuto).

Chcete-li displej panelu znovu zapnout, stiskněte tlačítko **Light Off** (Osvětlení vypnuto).

Pokud je vnitřní displej nastaven na možnost vypnuto, stisknutím tlačítka na dálkovém ovládacím se displej automaticky zapne na 15 sekund.

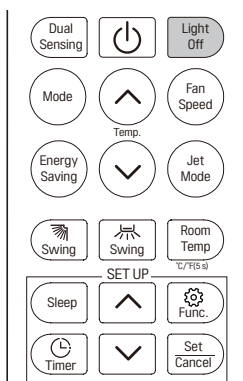

Jet Mode (Režim turbo)

Chcete-li aktivovat funkci režimu turbo, stiskněte tlačítko **Jet Mode** (Režim turbo) nebo stiskněte tlačítko **Fan Speed** (Otáčky ventilátoru), dokud se na displeji nezobrazí .

Chcete-li tuto funkci zrušit, stisknutím tlačítka **Fan Speed** (Otáčky ventilátoru) přepněte na jiné otáčky ventilátoru nebo znovu stiskněte tlačítko **Jet Mode** (Režim turbo).

Když zvolíte funkci režimu turbo v režimu chlazení / automatickém režimu / režimu vytápění / režimu ventilátoru, použije se nejvyšší nastavení ventilátoru pro silné proudění vzduchu.

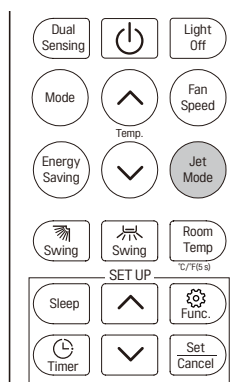

Ovládání výkyvu

Svislý výkyv

Stisknutím tlačítka aktivujete funkci „Svislý výkyv“.

- Pokud je časový interval stisknutí 2 sekundy, výkyv se bude cyklicky opakovat takto:



- Při dlouhém stisknutí tlačítka se rozsah úhlu výkyvu mění takto:

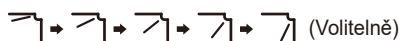

Vodorovný výkyv

Stisknutím tlačítka aktivujete funkci „Vodorovný výkyv“.

- Pokud je časový interval stisknutí 2 sekundy, výkyv se bude cyklicky opakovat takto:



- Při dlouhém stisknutí tlačítka se rozsah úhlu výkyvu mění takto:



POZNÁMKA

- Nastavení směru proudění vzduchu ve vodorovném směru nemusí být podporováno v závislosti na modelu.
- Nahodilé nastavení deflektoru vzduchu může způsobit selhání výrobku.
- Nikdy nenastavujte proudění vzduchu ručně, mohlo by dojít k vážnému poškození citlivého mechanismu! (Modely bez vodorovného výkyvu lze nastavit ručně.)
- Nikdy do vstupních a výstupních otvorů nevkládejte prsty, tyčky ani jiné předměty. Takový náhodný kontakt by mohl způsobit nepředvídatelné poškození nebo zranění.
- Nastavení změny úhlu výkyvu nemusí být podporováno v závislosti na modelu.

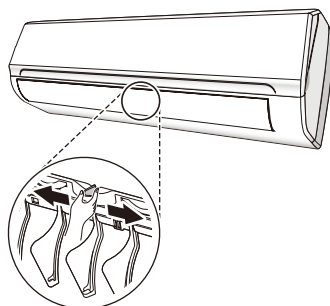
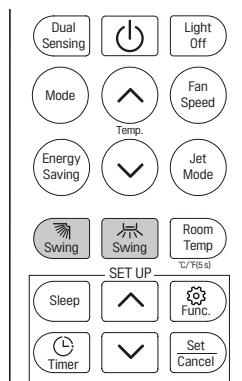

POZNÁMKA

- Modely bez vodorovného výkyvu lze nastavit ručně. Při nastavování úhlu výkyvu mírně zatáhněte za madlo.
- Tvar a umístění deflektorů a madel se mohou lišit v závislosti na modelu, ale jejich funkce je stejná.

Energy Saving (Úspora energie)

V tomto režimu spotřebič automaticky nastaví provoz tak, aby dosáhl úspory energie.

- 1 Zapněte spotřebič a zvolte režim chlazení, vytápění.
- 2 Stiskněte tlačítko „Energy Saving“ (Úspora energie), spotřebič bude pracovat v režimu úspory energie.
- 3 Opětovným stisknutím tlačítka „Energy Saving“ (Úspora energie) režim zrušíte a na LCD displeji se již nebude zobrazovat symbol .

V režimu úspory energie lze teplotu ❶, otáčky ❷ a směr proudění vzduchu ❸ nastavit stisknutím uvedených tlačítek.

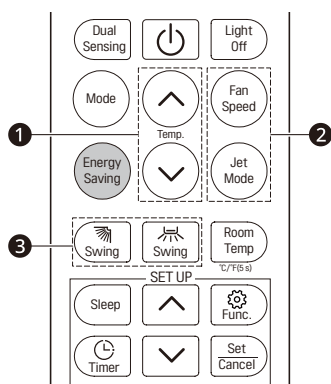

Dual Sensing (Dvojité snímání)

Stiskněte tlačítko „Dual Sensing“ (Dvojité snímání), spotřebič bude pracovat v režimu dvojitého snímání.

Opětovným stisknutím tlačítka „Dual Sensing“ (Dvojité snímání) režim zrušíte a na LCD displeji se již nebude zobrazovat symbol .

Tato funkce umožňuje dálkovému ovládání měřit teplotu v místě, kde se právě nachází, a 7krát za 2 hodiny odeslat tento signál do klimatizace, aby klimatizace mohla optimalizovat teplotu ve vašem okolí a zajistit maximální pohodlí.

Po 2 hodinách se automaticky deaktivuje.

V režimu dvojitého snímání lze teplotu ❶, otáčky ❷ a směr proudění vzduchu ❸ nastavit stisknutím uvedených tlačítek.

Doporučujeme umístit dálkové ovládání na místo, odkud vnitřní jednotka snadno přijímá signál.

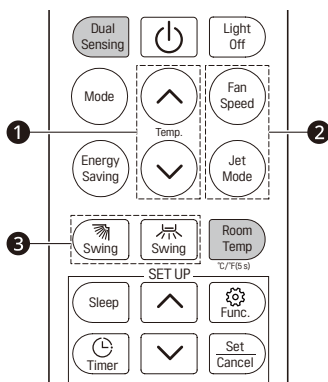

Teplota v místnosti

Pokud stisknete tlačítko **Room Temp.** (Teplota v místnosti), zobrazí se přibližně na 5 sekund teplota v místnosti.

Změna stupňů Celsia na stupně Fahrenheita °C~°F

Stiskněte na 5 sekund tlačítko **Room Temp.** (Teplota v místnosti).

- Chcete-li znovu provést změnu, zopakujte stejný postup.

Nastavení časovače zapnutí/vypnutí

Tato funkce nastaví automatické zapnutí/vypnutí klimatizace v požadovaném čase.

Nastavení časovače zapnutí

- 1 Stiskněte tlačítko .
 - Ve spodní části obrazovky displeje začne blikat níže uvedený symbol.



- 2 Vyberte minuty stisknutím tlačítka  nebo .

- 3 Dokončete stisknutím tlačítka **Set/Cancel** (Nastavení/zrušení).

- Po nastavení časovače se na displeji zobrazí aktuální čas a ikona , která označuje, že požadovaný čas je nastaven.
- Po nastavení časovače zapnutí lze stisknutím uvedených tlačítek nastavit teplotu **1**, rychlost **2** a směr proudění vzduchu **3**.
- Stisknutím tlačítka na dálkovém ovladači se automaticky na 5 sekund zapne displej dálkového ovladače.

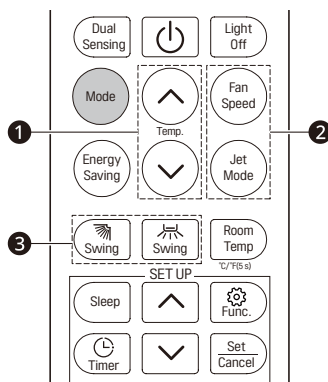

Zrušení časovače zapnutí

- 1 Stiskněte tlačítko .
 - Ve spodní části obrazovky displeje začne blikat níže uvedený symbol.





- 2 Dokončete stisknutím tlačítka **Set/Cancel** (Nastavení/zrušení).

Nastavení časovače vypnutí

- 1 Stiskněte tlačítko .
 - Ve spodní části obrazovky displeje začne blikat níže uvedený symbol.



- 2 Vyberte minuty stisknutím tlačítka  nebo .
- 3 Dokončete stisknutím tlačítka **Set/Cancel** (Nastavení/zrušení).
 - Po nastavení časovače se na displeji zobrazí aktuální čas a ikona **OFF**, která označuje, že požadovaný čas je nastaven.

Zrušení časovače vypnutí

- 1 Stiskněte tlačítko .
 - Ve spodní části obrazovky displeje začne blikat níže uvedený symbol.



- 2 Dokončete stisknutím tlačítka **Set/Cancel** (Nastavení/zrušení).

POZNÁMKA

- Časovače zapnutí a vypnutí nelze nastavit společně.
- Časovač zapnutí je k dispozici, když je výrobek vypnutý.
- Časovač vypnutí je k dispozici, když je výrobek zapnutý.

Použití funkce Noční režim

- 1 Zapněte spotřebič.
- 2 Stiskněte tlačítko **Sleep** (Noční režim).
 - Ve spodní části obrazovky displeje začne blikat níže uvedený symbol.





- 3 Chcete-li tuto funkci deaktivovat, znovu stiskněte toto tlačítko.
 - Na obrazovce displeje se zobrazí .

POZNÁMKA

- Po 10 hodinách provozu v nočním režimu se klimatizace vrátí do předchozího režimu nastavení.

Používání zvláštní funkce

- 1 Zapněte spotřebič.
- 2 Opakovaným stisknutím tlačítka  vyberte požadovanou funkci.
- 3 Dokončete stisknutím tlačítka **Set/Cancel** (Nastavení/zrušení).
- 4 Chcete-li tuto funkci deaktivovat, znovu stiskněte toto tlačítko.

| Obrazovka displeje | Popis |
|-----------------------------------------------------------------------------------|----------------------------------------------------------------------------------------------|
|  | Odstraňuje vlhkost vznikající uvnitř vnitřní jednotky. |
|  | Iontový generátor využívá miliony iontů, které pomáhají zlepšit kvalitu vzduchu v místnosti. |

Automatické čištění

V režimu chlazení a odvlhčování se uvnitř vnitřní jednotky vytváří vlhkost. Tato funkce tuto vlhkost odstraňuje.

Tato funkce umožňuje, aby klimatizace ještě asi 15 minut foukala proud vzduchu a sušila interiér, aby se zabránilo vzniku plísní, když je klimatizace vypnutá.

Čištění vzduchu (volitelné)

Tyto funkce dodávají čistý a čerstvý vzduch pomocí iontových částic a filtru.

POZNÁMKA

- Některé funkce nemusejí být k dispozici v závislosti na modelu.
- Některé funkce mohou fungovat odlišně, než ukazuje displej dálkového ovládání.

Klimatizace je naprogramována pro pohodlné a vhodné životní podmínky. Pokud se používá v neobvyklých podmínkách, jak je uvedeno níže, mohou se projevit určité bezpečnostní ochranné funkce.

| Teplota | MODE (REŽIM) | |
|---------------------|-----------------|-----------------|
| | Provoz chlazení | Provoz vytápění |
| Teplota v místnosti | 16 °C až 31 °C | 16 °C až 31 °C |
| Venkovní teploty | 21 °C až 48 °C | -7 °C až 24 °C |

VAROVÁNÍ

- Pokud je jednotka zapnuta po vypnutí nebo po změně režimu během provozu, nezačne fungovat okamžitě. Jedná se o běžnou sebeochrannou činnost, je nutné počkat asi 3 minuty.
- Výkon a účinnost odpovídají zkoušce provedené při plném zatížení.
- Požadují se nejvyšší otáčky motoru vnitřního ventilátoru a maximální úhel otevření klapky a deflektorů.

FUNKCE AUTOMATICKÉHO RESTARTOVÁNÍ

Funkce automatického restartování

Spotřebič má výrobcem přednastavenou funkci automatického restartování. V případě náhlého výpadku napájení si modul zapamatuje podmínky nastavení před výpadkem napájení. Po obnovení napájení se jednotka automaticky restartuje, přičemž díky funkci paměti jsou zachována všechna předchozí nastavení.

Pro zachování účinnosti klimatizace je nezbytná pravidelná údržba.

Před prováděním jakékoli údržby odpojte napájení vytazením zástrčky ze zásuvky.

Vzduchové filtry

- 1 Otevřete přední panel ve směru šipky.

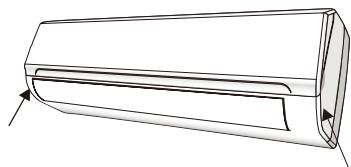

- 2 Jednou rukou držte přední panel zvednutý a druhou rukou vyjměte vzduchový filtr.

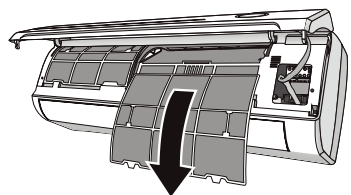
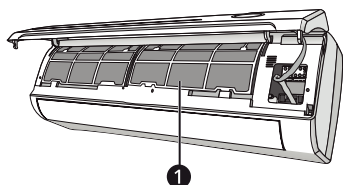

- 1 Vzduchový filtr

- 3 Filtr čistěte vodou. Pokud je filtr znečištěn olejem, lze jej omýt teplou vodou (nejvýše 45 °C). Nechte je oschnout na chladném a suchém místě.

- 4 Jednou rukou držte přední panel zvednutý a druhou rukou vložte vzduchový filtr.

- 5 Zavřete panel.

Čištění výměníku tepla

- 1 Chcete-li si usnadnit čištění, otevřete přední panel jednotky až do největšího zdvihu a poté jej uvolněte ze závěsů.

- 2 Vnitřní jednotku čistěte hadříkem s vodou (nejvýše 40 °C) a mýdlem s neutrálním pH. Nikdy nepoužívejte agresivní rozpouštědla nebo čistící prostředky.

- 3 Pokud je venkovní jednotka ucpaná, odstraňte listí a odpad a prachu se zbavte proudem vzduchu nebo trochou vody.

Údržba po skončení sezóny

- 1 Odpojte automatický spínač nebo zástrčku.
- 2 Vyčistěte a vyměňte filtry.
- 3 Za slunečného dne nechte klimatizaci několik hodin pracovat na ventilaci, aby mohl vnitřek jednotky zcela vyschnout.

Než zavoláte do servisu, zkontrolujte následující položky. Pokud problém přetrvává, obraťte se na vaše místní servisní středisko.

| Chybná funkce | Možné příčiny |
|--------------------------------------------------------------|-----------------------------------------------------------------------------------------------------------------------|
| Spotřebič nefunguje. | Výpadek napájení / vytažení zástrčky. |
| | Poškozený motor ventilátoru vnitřní/venkovní jednotky. |
| | Vadný termomagnetický jistič kompresoru. |
| | Vadné ochranné zařízení nebo pojistky. |
| | Uvolněné přípojky nebo vytažená zástrčka. |
| | Někdy se provoz zastaví, aby se ochránil spotřebič. |
| | Napětí je vyšší nebo nižší než je rozsah napětí. |
| | Je aktivní funkce časovače zapnutí. |
| Je poškozená elektronická řídicí deska. | |
| Podivný zápach. | Znečištěný vzduchový filtr. |
| Zvuk tekoucí vody. | Zpětné proudění kapaliny v oběhu chladiva. |
| Z výstupu vzduchu vychází jemná mlha. | K tomu dochází, když je vzduch v místnosti velmi chladný, například v režimu „CHLAZENÍ“ nebo „SUŠENÍ“. |
| Ozývá se podivný zvuk. | Tento zvuk je způsoben rozpínáním nebo smršťováním předního panelu v důsledku změn teploty a neznamena žádný problém. |
| Nedostatečné proudění teplého nebo studeného vzduchu. | Nevhodné nastavení teploty. |
| | Přívod nebo odvod vzduchu z vnitřní nebo venkovní jednotky byl zablokován. |
| | Vzduchový filtr je ucpaný. |
| | Otáčky ventilátoru jsou nastaveny na minimum. |
| | Jiné zdroje tepla v místnosti. |
| Bez chladiva. | |
| Spotřebič nereaguje na příkazy. | Dálkové ovládání není dostatečně blízko vnitřní jednotky. |
| | Baterie v dálkovém ovládání může být vybitá. |
| | Překážky mezi dálkovým ovládáním a přijímačem signálu ve vnitřní jednotce. |
| Displej je vypnutý. | Stiskněte tlačítko „Light Off“ (Osvětlení vypnuto). |
| | Výpadek napájení. |

VAROVÁNÍ

- Okamžitě vypněte klimatizaci a odpojte napájení v případě:
 - podivných zvuků při provozu,
 - vadné elektronické řídicí desky,
 - vadných pojistek nebo spínačů,
 - stříkající vody nebo předmětů uvnitř spotřebiče,
 - přehřátí kabelů nebo zástrček,
 - velmi silného zápachu vycházejícího ze spotřebiče.

Chybové kódy na displeji

V případě chyby se na displeji vnitřní jednotky zobrazí následující chybové kódy:

| | Kontrolka provozu | Popis problému |
|-----------|--------------------------|--------------------------------------------|
| <i>E1</i> | Blikne 1x | Porucha snímače teploty v místnosti. |
| <i>E2</i> | Blikne 2x | Porucha snímače teploty vnitřního potrubí. |
| <i>E6</i> | Blikne 6x | Porucha motoru vnitřního ventilátoru. |
| <i>E4</i> | Zobrazení kódu | Únik chladiva. |